

ΧΕΙΡΙΣΜΟΣ ΚΑΙ ΕΓΚΑΤΑΣΤΑΣΗ

Θερμάστρα υπέρυθρης ακτινοβολίας

» IW 120

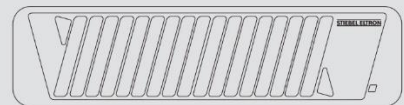

STIEBEL ELTRON

ΕΙΔΙΚΕΣ ΥΠΟΔΕΙΞΕΙΣ

- Κρατήστε τα παιδιά κάτω των 3 ετών μακριά από τη συσκευή, όταν δεν παρέχετε διαρκής επιτήρηση.
 - Η συσκευή μπορεί να ενεργοποιείται και να απενεργοποιείται από παιδιά 3 έως 7 ετών, εφόσον επιτηρούνται ή έχουν λάβει οδηγίες σχετικά με την ασφαλή χρήση της συσκευής και έχουν κατανοήσει τους σχετικούς κινδύνους που προέρχονται από αυτήν.
- Σχετική προϋπόθεση αποτελεί να έχει συναρμολογηθεί η συσκευή, όπως περιγράφεται. Παιδιά 3 έως 7 ετών δεν επιτρέπεται να συνδέουν το βύσμα στην πρίζα και να ρυθμίζουν τη συσκευή. Ο καθαρισμός και η συντήρηση από τον χρήστη δεν επιτρέπεται να εκτελούνται από παιδιά 3 έως 7 ετών.
- Ο χειρισμός της συσκευής μπορεί να γίνεται από παιδιά μεγαλύτερα των 8 ετών, καθώς και από άτομα με μειωμένες φυσικές, αισθητηριακές ή διανοητικές ικανότητες ή με έλλειψη εμπειρίας και γνώσεων, εφόσον επιτηρούνται ή έχουν λάβει οδηγίες σχετικά με την ασφαλή χρήση της συσκευής και έχουν κατανοήσει τους κινδύνους που προκύπτουν.
 - Τα παιδιά δεν επιτρέπεται να παίζουν με τη συσκευή.
 - Ορισμένα μέρη της συσκευής μπορούν να θερμανθούν πολύ και να προκαλέσουν εγκαύματα. Απαιτείται ιδιαίτερη προσοχή όταν υπάρχουν παιδιά και άτομα που χρήζουν προστασίας.
 - Μην καλύπτετε τη συσκευή, ώστε να αποφεύγεται η υπερθέρμανσή της.
 - Μην τοποθετείτε τη συσκευή ακριβώς κάτω από μια επίτοιχη πρίζα.
 - Να τοποθετείτε έτσι τη συσκευή, ώστε να μην μπορεί να αγγίξει το κορδόνι ελέγχου και ρύθμισης κάποιο άτομο που είναι στη μανιέρα ή στο ντους.
 - Η συσκευή πρέπει να είναι συνδεδεμένη σε σταθερό καλώδιο τροφοδοσίας (η συσκευή δεν διαθέτει ανακούφιση από πίεση). Η συσκευή πρέπει να μπορεί να διαχωριστεί από την τροφοδοσία με ένα απομονωτή που αποσυνδέει όλους τους πόλους με τουλάχιστον διαχωρισμό επαφής 3 mm.
 - Ασφαλίστε τη συσκευή όπως περιγράφεται στο κεφάλαιο "Εγκατάσταση".

2. Ασφάλεια

2.1 Προβλεπόμενη χρήση

Η συσκευή χρησιμοποιείται για ταχεία ακτινοβολία θερμότητας σε εσωτερικούς χώρους.

Αυτή η συσκευή προορίζεται για οικιακή χρήση. Μπορεί να χρησιμοποιηθεί με ασφάλεια από μη εκπαιδευμένα άτομα. Η συσκευή μπορεί επίσης να χρησιμοποιηθεί σε μη οικιακή χρήση περιβάλλον, π.χ. σε μια μικρή επιχείρηση, εφ' όσον χρησιμοποιείται με τον ίδιο τρόπο.

Οποιαδήποτε άλλη χρήση πέραν αυτής που περιγράφεται θεωρείται ακατάλληλη.

Η παρατήρηση αυτών των οδηγιών είναι επίσης μέρος της σωστής χρήσης αυτής της συσκευής. Τυχόν τροποποιήσεις ή μετατροπές στη συσκευή ακυρώνουν όλα τα δικαιώματα εγγύησης.

2.2 Οδηγίες ασφαλείας

! ΠΡΟΕΙΔΟΠΟΙΗΣΗ Τραυματισμός

- Κρατήστε τα παιδιά κάτω των 3 ετών μακριά από τη συσκευή εάν δεν είναι εγγυημένη η συνεχής επίβλεψη.
- Παιδιά ηλικίας από 3 έως 7 ετών μπορούν να ενεργοποιήσουν και απενεργοποιήσουν την συσκευή, υπό την προϋπόθεση ότι εποπτεύονται ή έχουν ενημερωθεί για την ασφαλή λειτουργία της συσκευής και κατανοούν τυχόν κινδύνους που ενδέχεται να προκύψουν. Αυτό απαιτεί η συσκευή να έχει εγκατασταθεί όπως περιγράφεται. Παιδιά από την ηλικία των 3 έως 7 δεν πρέπει να συνδέουν το καλώδιο τροφοδοσίας στη πρίζα αλλά ούτε να ρυθμίζουν τη συσκευή.
- Ο χειρισμός της συσκευής μπορεί να γίνεται από παιδιά μεγαλύτερα των 8 ετών, καθώς και από άτομα με μειωμένες φυσικές, αισθητηριακές ή διανοητικές ικανότητες ή με έλλειψη εμπειρίας και γνώσεων, εφόσον επιτηρούνται ή έχουν λάβει οδηγίες σχετικά με την ασφαλή χρήση της συσκευής και έχουν κατανοήσει τους κινδύνους που προκύπτουν.
- Τα παιδιά δεν πρέπει ποτέ να παίζουν με τη συσκευή. Τα παιδιά δεν πρέπει ποτέ να καθαρίζουν τη συσκευή ή να εκτελούν συντήρηση εκτός εάν εποπτεύονται.

! ΠΡΟΕΙΔΟΠΟΙΗΣΗ Τραυματισμός

Μην χρησιμοποιείτε ποτέ τη συσκευή ως θερμαντήρα για ένα μωρό ή για αλλαγή μιας πάνας.

! ΠΡΟΣΟΧΗ Τραυματισμός

Η συσκευή δεν διαθέτει ρύθμιση της θερμοκρασίας δωματίου. Κίνδυνος υπερθέρμανσης. Ποτέ μην λειτουργείτε την συσκευή - ή να το κάνετε μόνο υπό επίβλεψη – σε μικρά δωμάτια που καταλαμβάνουν άτομα που δεν μπορούν να κατανοήσουν τον ασφαλή τρόπο λειτουργίας.

! ΠΡΟΕΙΔΟΠΟΙΗΣΗ Εγκαύματα

Μέρη της συσκευής μπορεί να ζεσταθούν πολύ και μπορεί να προκαλέσουν εγκαύματα. Ιδιαίτερη προσοχή συνιστάται σε παιδιά ή ευάλωτα άτομα. Η μάσκα παραμένει ζεστή ακόμα και μετά την απενεργοποίηση της συσκευής.

! ΠΡΟΣΟΧΗ Εγκαύματα

Ποτέ μην τοποθετείτε τη συσκευή σε χώρους που χρησιμοποιούνται για βιομηχανικής χρήσης σκοπούς ή όπου υπάρχει κίνδυνος πυρκαγιάς.

! ΠΡΟΕΙΔΟΠΟΙΗΣΗ Εγκαύματα

Ποτέ μην χρησιμοποιείτε αυτήν τη συσκευή:

- σε δωμάτια όπου η συσκευή κινδυνεύει από πυρκαγιά ή έκρηξη ως αποτέλεσμα χημικών, σκόνης, αερίων ή ατμούς

- κοντά σε σωλήνες ή δοχεία που μεταφέρουν ή περιέχουν εύφλεκτα ή εκρηκτικά υλικά

- εάν πρόκειται να κάνετε εργασίες όπως καλώδια τοποθέτησης, λείανση ή στεγανοποίηση στο δωμάτιο εγκατάστασης

- εάν χειρίζεστε νάφθα, σπρέι, βερνίκι δαπέδου ή παρόμοια προϊόντα

! ΠΡΟΕΙΔΟΠΟΙΗΣΗ Εγκαύματα

Ποτέ μην τοποθετείτε αντικείμενα πάνω από τη συσκευή. Ποτέ μην ακουμπάτε αντικείμενα πάνω ή τοποθετείτε αντικείμενα μεταξύ της συσκευής και του τοίχου.

Ποτέ μην τοποθετείτε εύφλεκτα ή μονωτικά αντικείμενα ή υλικά, όπως κουβέρτες, περιοδικά, δοχεία με βερνίκι δαπέδου, δοχεία ψεκασμού ή παρόμοια, σε κοντινή απόσταση από την συσκευή. Ποτέ μην καλύπτετε τη συσκευή.

! ΠΡΟΕΙΔΟΠΟΙΗΣΗ Ηλεκτροπληξία

Ποτέ μην εισάγετε κανένα αντικείμενο στο διάφραγμα της συσκευής.

Αυτό μπορεί να οδηγήσει σε θανατηφόρα ηλεκτροπληξία ή / και πυρκαγιές.

Απώλειες υλικών.

Ποτέ μην τοποθετείτε και μην τυλίγετε το καλώδιο τροφοδοσίας ή το κορδόνι έλξης γύρω από τη συσκευή.

Σημείωση:

Ποτέ μην αγγίζετε τους σωλήνες χαλαζία με τα δάχτυλά σας.

3. Περιγραφή συσκευής

Η συσκευή ζεσταίνει ελάχιστα τον αέρα. Ζεσταίνει αντικείμενα ή το ανθρώπινο σώμα στο οποίο μετατρέπεται η υπεριώδης ακτινοβολία σε θερμότητα. Θα νιώσετε τη ζέστη μετά από λίγα δευτερόλεπτα. Η συσκευή επομένως παρέχει θερμότητα

εξοικονομώντας ενέργεια, η οποία διατίθεται γρήγορα και κατά απαίτηση ανά πάσα στιγμή.

4. Λειτουργία

Όταν η ένδειξη δείχνει το στάδιο 0, η συσκευή είναι σβηστή.

Για να ξεκινήσετε τη συσκευή, τραβήξτε το κορδόνι έλξης προς τα κάτω κάθετα.

Στη συνέχεια, η ένδειξη αλλάζει από "0" σε "1". Μπορείτε να επιλέξετε δύο άλλα στάδια θέρμανσης. Για να το κάνετε αυτό, τραβήξτε ξανά το κορδόνι έλξης για κάθε στάδιο. Για να απενεργοποιήσετε τη συσκευή, συνεχίστε να τραβάτε το κορδόνι έλξης μέχρι η ένδειξη "0" να εμφανιστεί ξανά.

5. Καθαρισμός, φροντίδα και συντήρηση

Σημείωση:

Ποτέ μην ψεκάζετε τη συσκευή με νερό.

- Πριν τον καθαρισμό, απενεργοποιήστε τη συσκευή και αφήστε την να κρυώσει.

- Ένα υγρό πανί είναι αρκετό για τον καθαρισμό του περιβλήματος. Ποτέ μην χρησιμοποιείτε λειαντικά ή διαβρωτικά καθαριστικά! Χρησιμοποιήστε ένα μαλακό πανί.

- Εάν ο ανακλαστήρας είναι εξαιρετικά βρώμικος, φροντίστε να τον καθαρίσετε με έναν τεχνικό για να διατηρήσει την πλήρη ακτινοβολία θερμότητάς της η συσκευή.

6. Τι να κάνετε αν ...

... η συσκευή δεν εκπέμπει θερμότητα:

Συνεχίστε να τραβάτε το κορδόνι έλξης μέχρι να φτάσετε στο στάδιο 0. Στη συνέχεια, ξεκινήστε τη συσκευή (βλ. κεφάλαιο Λειτουργία).

Ελέγξτε αν οι ασφάλειες / MCB έχουν ενεργοποιηθεί.

Εάν δεν μπορείτε να διορθώσετε το σφάλμα, ενημερώστε τον εξουσιοδοτημένο τεχνικό σας. Για να διευκολύνετε και να επιταχύνετε το ερώτημά σας, παρακαλούμε δώστε το σειριακό αριθμό από την πινακίδα τύπου (αρ. XXXXX - XXXX - XXXXX): Η πινακίδα τύπου βρίσκεται στο πίσω μέρος της συσκευής, στο εσωτερικό του πίνακα στήριξης.

ΕΓΚΑΤΑΣΤΑΣΗ

7. Ασφάλεια

Μόνο ένας ειδικευμένος τεχνικός πρέπει να εκτελεί εγκατάσταση, θέση σε λειτουργία, συντήρηση και επισκευή της συσκευής.

7.1 Γενικές οδηγίες ασφαλείας

Εγγυόμαστε τη λειτουργία χωρίς προβλήματα και την αξιοπιστία λειτουργίας μόνο εάν γνήσια αξεσουάρ και ανταλλακτικά που προορίζονται για τη συσκευή έχουν χρησιμοποιηθεί.

7.2 Οδηγίες, πρότυπα και κανονισμοί

Σημείωση:

Τηρείτε όλους τους ισχύοντες εθνικούς και περιφερειακούς κανονισμούς και οδηγίες.

Σημείωση:

Εάν εγκαταστήσετε τη συσκευή σε δωμάτια με μπανιέρα ή / και ντους, λάβετε υπόψη τη σχετική ζώνη ασφαλείας σύμφωνα με τις πληροφορίες σχετικά με τον τύπο της συσκευής.

8. Περιγραφή συσκευής

8.1 Τυπική παράδοση

- Βίδες
- Βύσματα
- Είσοδος καλωδίου
- Τάπες (2x)

9. Εγκατάσταση

9.1 Πληροφορίες εγκατάστασης

- Οι οροφές ξύλου μπορεί να ζεσταθούν ακόμη και αν οι ελάχιστες αποστάσεις τηρούνται. Επομένως, σκούρα σημεία ή ρωγμές συρρίκνωσης μπορεί να εμφανιστούν σε ξύλινες οροφές.

- Ποτέ μην εγκαθιστάτε τη συσκευή ακριβώς κάτω από μια πρίζα.

9.2 Συνθήκες και προετοιμασίες εγκατάστασης

- Εγκαταστήστε τη συσκευή μόνο σε σταθερή θέση, οριζόντια, στον τοίχο.

Ποτέ μην τοποθετείτε τη συσκευή στο ταβάνι.

- Εγκαταστήστε τη συσκευή με το κορδόνι έλξης στο κάτω μέρος.

Η συσκευή μπορεί να περιστραφεί μόνο προς τα κάτω.

- Διατηρείτε πάντα τις καθορισμένες ελάχιστες αποστάσεις. Τοποθετήστε τη συσκευή έτσι ώστε να μην είναι προσβάσιμο το κορδόνι έλξης από το ντους ή την μπανιέρα.

! ΠΡΟΕΙΔΟΠΟΙΗΣΗ Τραυματισμός

Εγκαταστήστε τη συσκευή μακριά από παιδιά.

Καλώδιο ρεύματος

Κάτω από σοβά:

Η σύνδεση πρέπει να βρίσκεται εντός της περιοχής του πίνακα στήριξης.

Πάνω από σοβά:

Περάστε το καλώδιο ηλεκτρικής τροφοδοσίας στον πίνακα στήριξης μέσω της οπής για την καλωδίωση.

Εάν ο αγωγός εγκατάστασης προεξέχει 3,5 έως 4 cm στον πίνακα στήριξης, δεν απαιτείται ροδέλα καλωδίου.

9.3 Τροφοδοσία

Παρατηρήστε το ελάχιστο μέγεθος του καλωδίου τροφοδοσίας, το οποίο μπορείτε να δείτε στο κεφάλαιο «Προδιαγραφή».

! ΠΡΟΕΙΔΟΠΟΙΗΣΗ Ηλεκτροπληξία

Η συσκευή πρέπει να είναι συνδεδεμένη σε σταθερό καλώδιο τροφοδοσίας (η συσκευή δεν έχει ανακούφιση από πίεση). Η συσκευή πρέπει να μπορεί να διαχωριστεί από την παροχή ρεύματος μέσω ενός απομονωτή που αποσυνδέει όλους τους πόλους με τουλάχιστον 3 mm διαχωρισμό επαφών. Βεβαιωθείτε ότι η συσκευή είναι γειωμένη.

Απώλειες υλικών

Παρατηρήστε την πινακίδα τύπου. Η καθορισμένη τάση πρέπει να ταιριάζει με την τάση δικτύου σας.

10. Εγκατάσταση

! ΠΡΟΕΙΔΟΠΟΙΗΣΗ Ηλεκτροπληξία

Πραγματοποιήστε όλες τις εργασίες ηλεκτρικής σύνδεσης και εγκατάστασης σύμφωνα με τους σχετικούς κανονισμούς.

Αφαιρέστε το αφρολέξ που έχει εισαχθεί στη γρίλια ως προστασία μεταφοράς.

→ Αφαιρέστε και τις δύο βίδες στον περιστρεφόμενο μεντεσέ του πίνακα στήριξης.

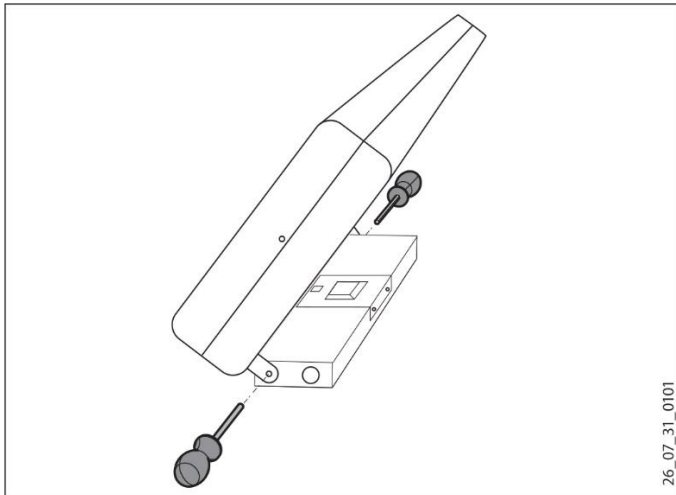

→ Αφαιρέστε τις δύο βίδες στο κάλυμμα του πίνακα πάνω από τους ακροδέκτες και αφαιρέστε το κάλυμμα. Αυτό απελευθερώνει τον περιοριστή περιστροφής και εσείς μπορείτε στη συνέχεια να γείρετε προς τα εμπρός τη συσκευή.

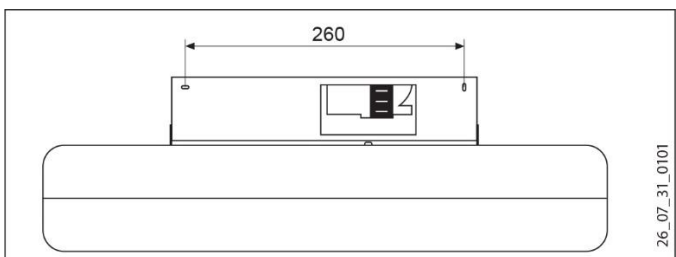

→ Σημειώστε τις οπές στερέωσης στον τοίχο.

→ Ανοίξτε τις τρύπες και μετά τοποθετήστε τα βύσματα ούπατ.

→ Ασφαλίστε τη συσκευή στον τοίχο χρησιμοποιώντας τις παρεχόμενες βίδες ή άλλο κατάλληλο υλικό στερέωσης.

Εάν έχετε εγκαταστήσει το καλώδιο τροφοδοσίας σε έναν τελειωμένο τοίχο, τοποθετήστε το δακτύλιο καλωδίου μέσα από την κυκλική οπή του πίνακα στην πλευρά σύνδεσης. Περάστε το καλώδιο τροφοδοσίας μέσω του δακτυλίου καλωδίου.

→ Εισάγετε την τάπα στην αντίθετη κυκλική οπή, ή και τις δύο οπές του πίνακα αν έχετε εγκαταστήσει το καλώδιο τροφοδοσίας σε έναν ημιτελές τοίχο.

→ Συνδέστε το καλώδιο στους ελεύθερους ακροδέκτες της συσκευής.

Απώλειες υλικών:

Βεβαιωθείτε ότι δεν αφαιρείτε πάρα πολύ το καλώδιο τροφοδοσίας για να αποφευχθεί τυχόν επαφή καλωδίων από τις βίδες.

→ Στρέψτε τη συσκευή προς τα πάνω. Επανατοποθετήστε και ασφαλίστε το πλαίσιο. Αυτό προστατεύει τον χώρο σύνδεσης και περιορίζει την περιστροφή περίπου 30°.

→ Ρυθμίστε τη γωνία κλίσης ανάλογα με την περίπτωση και ασφαλίστε τον μηχανισμό περιστροφής σφίγγοντας και τις δύο βίδες που έχουν προηγουμένως αφαιρεθεί.

Απώλειες υλικών:

Βεβαιωθείτε ότι η συσκευή δεν αγγίζει το καλώδιο τροφοδοσίας μετά την εγκατάσταση και συναρμολόγηση.

11. Παράδοση συσκευών

Εξηγήστε τις λειτουργίες της συσκευής στον χρήστη. Δώστε ειδική προσοχή στις οδηγίες ασφαλείας. Παραδώστε τις οδηγίες εγκατάστασης στον χρήστη.

12. Προδιαγραφή

12.1 Ελάχιστες αποστάσεις

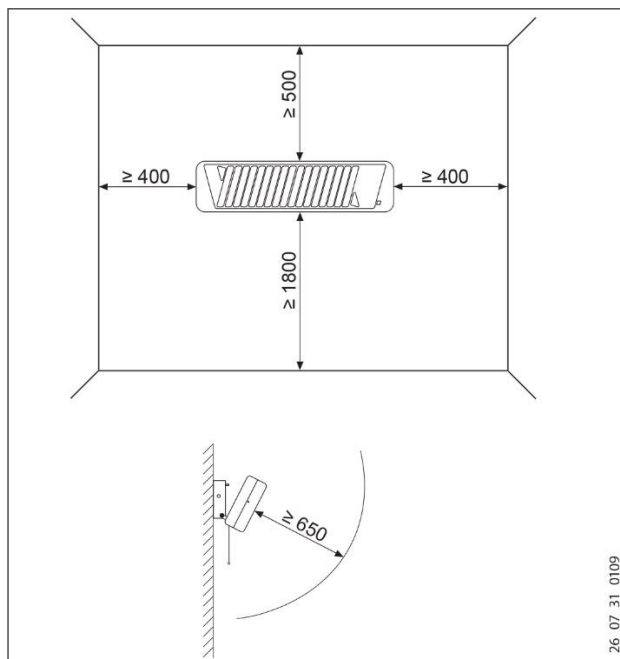

12.2 Πίνακας δεδομένων

Μοντέλο - Τύπος IW 120

Αριθμός τεμαχίου 229339

Δεδομένα λειτουργίας:

Ονομαστική έξοδος Watt 1200

Σύνδεση 230 V 1 / N / PE ~ 50 Hz

Στάδιο θέρμανσης 0: Απενεργοποιημένη συσκευή

Στάδιο θέρμανσης 1: Watt 400

Στάδιο θέρμανσης 2: Watt 800

Στάδιο θέρμανσης 3: Watt 1200

Κατηγορία ασφάλειας κατά EN 60335 1

Αξιολόγηση IP IP X4

Διαστάσεις και βάρος

Διαστάσεις Υ x Π x Β mm 145 x 535 x 85

Βάρος kg 1,55

Περιστρεφόμενη περιοχή 30°

Καλώδιο σύνδεσης $\geq \text{mm}^2$ 1.0

12.3 Δεδομένα κατανάλωσης ενέργειας

Τα δεδομένα προϊόντος συμμορφώνονται με τους κανονισμούς της ΕΕ σχετικά με την οδηγία για τον οικολογικό σχεδιασμό προϊόντων που σχετίζονται με την ενέργεια (ErP).

IW 120 229339

Κατασκευαστής STIEBEL ELTRON

Έξοδος θέρμανσης

Ονομαστική έξοδος θέρμανσης P_{nom} kW 1.2

Ελάχιστη ισχύς θέρμανσης (τυπική τιμή) P_{min} kW 0,4

Μέγιστη συνεχής έξοδος θέρμανσης $P_{max, c}$ kW 1.2

Βοηθητική κατανάλωση ισχύος

Ονομαστική ισχύ θέρμανσης e_{lmax} kW 0,000

Ελάχιστη απόδοση θέρμανσης e_{lmin} kW 0,000

Σε κατάσταση αναμονής e_{lSB} kW 0,000

Εγγύηση

Για τις συσκευές που έχουν αγοραστεί εκτός Γερμανίας δεν ισχύουν οι όροι εγγύησης των γερμανικών εταιρειών. Επίσης, στις χώρες στις οποίες τα προϊόντα μας πωλούνται από θυγατρική μας εταιρεία, η παροχή εγγύησης είναι δυνατή μόνο από τη συγκεκριμένη θυγατρική εταιρεία. Μια τέτοια εγγύηση παρέχεται μόνο όταν η θυγατρική εταιρεία έχει εκδώσει δικούς της όρους εγγύησης. Δεν παρέχεται καμία περαιτέρω εγγύηση.

Για τις συσκευές που έχουν αγοραστεί σε χώρες, στις οποίες τα προϊόντα μας δεν πωλούνται από θυγατρική μας εταιρεία, δεν παρέχεται καμία εγγύηση. Τυχόν συμφωνημένες εγγυήσεις από τον εισαγωγέα δεν θίγονται από την παρούσα.

Περιβάλλον και ανακύκλωση

Βοηθήστε στην προστασία του περιβάλλοντος. Απορρίψτε τα υλικά μετά τη χρήση σύμφωνα με τους εθνικούς κανονισμούς.